



MANUAL DE IMAGEN CORPORATIVA
FUNDACIÓN TURISMO PALMA DE MALLORCA 365

AVISO:

La marca Palma de Mallorca ha sido creada única y exclusivamente como imagen turística de la ciudad, y representativa de la Fundación Turismo Palma de Mallorca 365.

Se ha realizado una adaptación especial para cada una de los productos de turismo definidos, siendo estos: Deportes, Cultura, Gastronomía, Compras, Negocios, Náutica, Golf, Wellness y Cruceros.

Todo organismo público y privado que solicite la utilización de la marca Palma de Mallorca, siempre y cuando dicho uso tenga relación directa con la promoción turística, requerirá de una previa supervisión y verificación de la Fundación Turismo Palma de Mallorca 365 para una correcta utilización de la misma.

La marca Palma de Mallorca se integrará lo máximo posible a cualquier identidad corporativa que aparezca dentro de la misma aplicación publicitaria, y será colocada en un lugar visible atendiendo en todo momento a su perfecta legibilidad.

Todo aquel que haga uso de la marca Palma de Mallorca será responsable de ello, y tendrá como finalidad conseguir reforzar la marca entre el turismo extranjero y nacional, así como entre nuestros residentes.



Palma de Mallorca
¡¡TIENE TODO LO QUE DESEAS
y necesitas para ser feliz!!

...y por eso, todo el que viene
SE ENAMORA
de nuestra ciudad.



INDICE

LA MARCA PALMA DE MALLORCA	9	DECLINACIONES POR PRODUCTOS	43
LOGOMARCA	10	PRODUCTOS ESTRATÉGICOS DE TURISMO	44
IMAGOTIPO	12	FUNDACIÓN TURISMO PALMA DE MALLORCA 365	46
CONSTRUCCIÓN	14	DEPORTES	48
TIPOGRAFÍA CORPORATIVA	16	CULTURA	50
REDUCTIBILIDAD	18	GASTRONOMÍA	52
ÁREA DE PROTECCIÓN	20	COMPRAS	54
INTEGRIDAD DE LA MARCA	22	NEGOCIOS	56
LOGO POSITIVO / NEGATIVO	24	NÁUTICA	58
EL COLOR	26	GOLF	60
LA MARCA EN COLOR	28	WELLNESS	62
SOBRE FONDOS DE COLOR Y FOTOGRÁFICO	30	CRUCEROS	64
LA MARCA CERRADA	32		
		PAPELERÍA FUNDACIÓN	67
CONVIVENCIA DE LA MARCA PALMA DE MALLORCA CON EL AJUNTAMENT DE PALMA	35	CARTA	68
A) EL AJUNTAMENT DE PALMA COMO MARCA PRINCIPAL	36	FAX	72
B) LA FUNDACIÓN COMO MARCA PRINCIPAL	38	SOBRE	74
LA MARCA Y OTROS LOGOS	40	CARPETA	78
		TARJETAS	80
		APLICACIONES FORMATOS PUBLICITARIOS	83
		VERTICALES	84
		APAISADOS	86
		MUY APAISADOS / VALLAS	88
		APLICACIONES CON EL AJUNTAMENT DE PALMA	91
		VERTICALES	92
		APAISADOS	94
		MUY APAISADOS / VALLAS	96

LA MARCA PALMA DE MALLORCA

LA MARCA PALMA DE MALLORCA LOGOMARCA

La nueva marca de Palma de Mallorca ha sido construida para la promoción turística e identificación de la capital balear.

La imagen corporativa de la Fundación Turismo Palma de Mallorca 365 se compone de un "claim" y de la marca genérica Palma de Mallorca, donde el imago tipo irá siempre en color azul.

De no indicarse lo contrario, y siempre como primera opción, se hará uso de la imagen corporativa de la Fundación Turismo Palma de Mallorca 365 para cualquier comunicación.

Por otro lado, la marca genérica de promoción de la ciudad se construye con un "claim", donde el beneficio principal y el imago tipo irán de color rojo. Como veremos más adelante esta marca genérica puede declinarse según unos productos estratégicos de turismo.

Es importante destacar que no existe ninguna restricción para traducir los claims al idioma que se considere oportuno, atendiendo al origen del público al que se dirija la comunicación en cada uno de los casos.

Marca genérica Palma de Mallorca



PALMA
DE MALLORCA

Imagen corporativa de la Fundación Turismo Palma de Mallorca 365



Passion for
PALMA
DE MALLORCA

Ajuntament  de Palma

Marca genérica de promoción de la ciudad.



Passion for
enJOYing!!
PALMA
DE MALLORCA

Ajuntament  de Palma

LA MARCA PALMA DE MALLORCA IMAGOTIPO

Un icono que expresa toda la vocación de servicio y hospitalidad hacia nuestros turistas, y que les transmite la seguridad de que estarán perfectamente felices, atendidos y protegidos en nuestra ciudad.

Un icono que evoca toda una serie de sensaciones y emociones positivas: pasión, ilusión, felicidad, plenitud, sorpresas y novedades, todo parece brillar, todo te gusta, nada te molesta, y siempre le ves el lado positivo a las cosas.

Decimos que uno está enamorado cuando se siente completo, cuando siente que tiene todo lo que desea, cuando lo que recibe de esa otra persona especial le hace pensar que no necesita nada más para sentir esa felicidad inmensa que parece que nunca va a desaparecer.

Nosotros decimos que los turistas se sienten totalmente completos en Palma de Mallorca, en nuestra ciudad tienen todo lo que necesitan, y mientras dure su estancia entre nosotros no echarán en falta nada más para sentirse inmensamente felices.



Efecto de marca de pintalabios para evocar toda la **Pasión** que despierta nuestra Ciudad, nuestra Gastronomía, nuestras Tiendas, nuestra Cultura.



LA MARCA PALMA DE MALLORCA CONSTRUCCIÓN

La marca consta del "claim" y del logotipo, ambos contruidos a partir de la tipografía Joyful Juliana.

La marca irá siempre acompañada del logotipo del Ajuntament de Palma, con excepción de cuando vaya en tamaños más pequeños de 20 mm. en los cuales el logotipo del Ajuntament de Palma no sobreviviría.

Aquí podemos observar cómo se distribuye.

El logotipo nunca cambiará de forma; sin embargo la marca en su conjunto podrá variar en altura según el tamaño del beneficio del "claim", entendiendo como beneficio la palabra destacada en color.



La tipografía Stag Sans es nuestra
tipografía principal.

Utilice el color Azul Mediterráneo 647 para
resaltar textos propios de la Fundación.

EJEMPLO

Passion for
PALMA
de Mallorca

Ajuntament  de Palma

Lorem *ipsum* dolor
sit amet.

Consetetur sadipscing elitr, sed diam nonumy eir-
mod tempor invidunt ut labore et dolore magna
aliquyam erat, sed diam voluptua. At vero eos et
accusam et justo duo dolores et ea rebum. Stet
clita kasd gubergren, no sea takimata sanctus est
Lorem ipsum dolor sit amet.

TIPOGRAFÍA PRINCIPAL

STAG SANS LIGHT

abcdefghijklmnopqrstuvxyz ABCDEFGHIJKLMNOPQRSTUVWXYZ 1234567890

STAG SANS LIGHT ITALIC

abcdefghijklmnopqrstuvxyz ABCDEFGHIJKLMNOPQRSTUVWXYZ 1234567890

STAG SANS BOOK

abcdefghijklmnopqrstuvxyz ABCDEFGHIJKLMNOPQRSTUVWXYZ 1234567890

STAG SANS BOOK ITALIC

abcdefghijklmnopqrstuvxyz ABCDEFGHIJKLMNOPQRSTUVWXYZ 1234567890

STAG SANS MEDIUM

abcdefghijklmnopqrstuvxyz ABCDEFGHIJKLMNOPQRSTUVWXYZ 1234567890

STAG SANS SEMIBOLD

abcdefghijklmnopqrstuvxyz ABCDEFGHIJKLMNOPQRSTUVWXYZ 1234567890

STAG SANS BLACK ITALIC

**abcdefghijklmnopqrstuvxyz ABCDEFGHIJKLMNOPQRSTUVWXYZ
1234567890**

LA MARCA PALMA DE MALLORCA REDUCTIBILIDAD

Para conservar la personalidad e integridad de la marca se debe cuidar su reproducción en todas las piezas para evitar tamaños mínimos o máximos que dificulten su reconocimiento.

Tanto la marca la imagen corporativa de la Fundación como la marca de promoción y sus variantes funcionarán con los mismos patrones de reductibilidad.

La marca impresa nunca será menor a 20 mm, en el caso de que deba ser más pequeña esta deberá ir sin el logotipo del Ajuntament de Palma, ya que este último no sobreviviría.



LA MARCA PALMA DE MALLORCA ÁREA DE PROTECCIÓN

El área de respeto en torno a nuestra marca se ha establecido para asegurar su protagonismo en sus diversas aplicaciones.

Al aplicar la marca se deberá respetar siempre un espacio alrededor libre de textos y elementos fotográficos que impidan su legibilidad.

El tamaño del área de respeto viene definido por la altura del cuerpo de la segunda "a" de Palma.



EJEMPLO DE APLICACION TEXTO



Lorem ipsum dolor sit amet.

Consectetur adipisicing elit, sed diam nonumy airmod tempor ividunt ut labore et dolore magna aliquyam erat, sed diam voluptua. At vero eos et accusam et justo duo dolores et ea rebum. Stet clita kasd gubergren, no sea takimata sanctus est Lorem ipsum dolor sit amet.

EJEMPLO DE APLICACION OTRAS MARCAS



EJEMPLO DE APLICACION EN IMÁGENES



LA MARCA PALMA DE MALLORCA INTEGRIDAD DE LA MARCA

La marca es una unidad indisoluble.

Procure seguir todas las reglas descritas
en este manual.



NO ALTERAR LA COMPOSICION



NO ALTERAR LOS COLORES



NO ALTERAR LA FORMA



NO ALTERAR LAS PROPORCIONES



Passion for
PALMA
de MALLORCA

Ajuntament  de Palma

Passion for
PALMA
de MALLORCA

Ajuntament  de Palma

LA MARCA PALMA DE MALLORCA EL COLOR

Un uso inteligente de los colores contribuye a configurar un lenguaje visual sólido en el que se reconozca fácilmente la identidad de la marca.



AZUL MEDITERRÁNEO

El color de la simpatía, la armonía y la fidelidad. Es el color del mar y del cielo, elementos muy ligados a nuestra cultura. Dotado de tranquilidad y humanidad.

PANTONE 647

C:	91	R:	18
M:	66	G:	86
Y:	20	B:	135
K:	5		



ROJO PASIÓN

Pasión, ilusión, felicidad, plenitud, sorpresa y novedades, todo parece brillar, todo te gusta, nada te molesta, y siempre le ves el lado positivo a las cosas.

PANTONE 200

C:	18	R:	190
M:	99	G:	15
Y:	77	B:	52
K:	7		



NEGRO

Color de la fuerza y la elegancia. Serenidad y autoridad.

C:	0	R:	0
M:	0	G:	0
Y:	0	B:	0
K:	100		

LA MARCA PALMA DE MALLORCA LA MARCA EN COLOR

La opción A es la preferible para la reproducción de la marca. Utilice sólo la versión B en casos de problemas de visualización.

A) FONDOS CLAROS O BLANCO.



B) VERSIÓN EN NEGATIVO PARA FONDOS OSCUROS.



FONDOS TINTA PLANA



FONDO BLANCO



FONDO PANTONE 185 C



FONDO NEGRO 15%



FONDOS CLAROS



FONDO NEGRO 50%



FONDO NEGRO 75%



FONDO NEGRO



FONDOS OSCUROS

FONDOS FOTOGRÁFICOS

USOS INCORRECTOS.

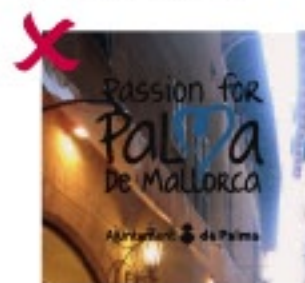

FONDOS COMPLEJOS



NO LEGIBLE

SOBRE FONDOS QUE IMPIDA LA LEGIBILIDAD.



LA MARCA PALMA DE MALLORCA LA MARCA CERRADA

La marca cerrada se empleará para destacarla sobre un fondo de imagen o para resaltarla cuando se encuentre junto a otras marcas.

La construcción de la pastilla del logotipo de la Fundación será cuadrada, respetando los márgenes, tanto superior como inferior, ilustrados en el ejemplo.

Mientras que la pastilla del Ajuntament de Palma será la que viene marcada por su propio manual.

La distancia entre ambas pastillas estará marcada por la altura de la "A" de Ajuntament.



FONDO BLANCO



FONDO PANTONE 647



FONDO NEGRO

Cuando el Ajuntament de Palma y la Fundación Turismo Palma de Mallorca 365 colaboran en una misma comunicación, existen dos posibilidades a la hora de aplicar la marca Palma de Mallorca con el logo del Ajuntament de Palma.

Una opción A, en la que el Ajuntament de Palma es la marca principal y, por tanto, la versión que se aplica es apaisada, con el logo del Ajuntament de Palma a la izquierda y nuestra marca a la derecha.

Y una opción B, en la que la Fundación es la marca principal y se aplica un formato vertical, con la marca Palma de Mallorca arriba.

A continuación, se dan unas pautas para poder determinar en qué comunicaciones aplicar una opción u otra, dependiendo del área que tenga más peso en la organización o colaboración de la comunicación que se apoya.

CONVIVENCIA DE LA MARCA PALMA DE MALLORCA
CON EL AJUNTAMENT DE PALMA

CONVIVENCIA DE LA MARCA PALMA DE MALLORCA CON EL AJUNTAMENT DE PALMA

A) EL AJUNTAMENT DE PALMA COMO MARCA PRINCIPAL

Cuando dentro del Ajuntament de Palma, el principal organizador/colaborador de la actividad a comunicar sea un área (o áreas) municipal diferente a la de Turismo (representada por la Fundación Turismo Palma de Mallorca 365), se optará por la opción A con el Ajuntament de Palma como marca principal.

Así, nuestra marca se situará en la parte derecha, y se adaptará a las normas del Ajuntament de Palma, excepto por los colores, donde se aplicará el color del producto de nuestro logo.

En el caso de la marca abierta, el espacio entre las dos marcas vendrá dado por la separación entre "Ajuntament" y "de Palma". En cuanto a la marca cerrada, será el mismo que separa la palabra "Ajuntament" del escudo, tal y como vemos en los ejemplos.

ACTIVIDAD ORGANIZADA POR EL AJUNTAMENT DE PALMA



CONVIVENCIA DE LA MARCA PALMA DE MALLORCA CON EL AJUNTAMENT DE PALMA

B) LA FUNDACIÓN COMO MARCA PRINCIPAL

Cuando el principal peso en la organización o colaboración de la actividad a comunicar sea de la Fundación Turismo Palma de Mallorca 365 respecto a las diferentes áreas municipales del Ajuntament de Palma, o cuando la Fundación sea el único organismo municipal que apoye una comunicación, se optará por la opción B con la Fundación como marca principal.

Así, la marca del Ajuntament de Palma se situará en la parte inferior, siempre respetando su legibilidad.

En la marca en abierto, el espacio entre las dos marcas vendrá marcado por la altura de las minúsculas de la palabra "Mallorca". Para la marca en cerrado, será la altura de la mayúscula de la palabra "Ajuntament".

ACTIVIDAD ORGANIZADA POR LA FUNDACIÓN



CONVIVENCIA DE LA MARCA PALMA DE MALLORCA CON EL AJUNTAMENT DE PALMA LA MARCA Y OTROS LOGOS

La marca del Ajuntament de Palma y de la Fundació Turisme Palma de Mallorca 365 siempre irán juntas.

Ambas marcas aplicarán el mismo color, en base al producto que se esté comunicando en nuestro logotipo. Las marcas podrán aparecer en color o en blanco y negro, dependiendo del modo de impresión.

En cuanto a los espacios y márgenes entre ellos, se regirán las mismas normas expuestas en este Manual Corporativo.

Siguiendo la norma de reductibilidad, cuando la marca Fundación Turismo Palma de Mallorca 365 deba reproducirse a tamaños donde pierda legibilidad, se empleará la marca en abierto o la marca sin claim. Por consiguiente, el tamaño de la marca del Ajuntament de Palma, irá en proporción a ella.

MARCA CERRADA



MARCA ABIERTA



DECLINACIONES POR PRODUCTO

DECLINACIONES POR PRODUCTOS PRODUCTOS ESTRATÉGICOS DE TURISMO

Las normas y reglas desarrolladas hasta ahora se aplicarán con el mismo criterio para todas los productos.

Cuando la actividad sobre la que gire la pieza a desarrollar tenga que ver directamente con alguno de los productos estratégicos de turismo, se utilizará la versión de logotipo del color y producto correspondientes

Estas son las únicas declinaciones aprobadas y no se admitirán más declinaciones sin la autorización expresa de la Fundación Turismo Palma de Mallorca 365.

Passion for
PALMA
De MALLORCA

Ajuntament  de Palma

Passion for
enJOYing!!
PALMA
De MALLORCA

Ajuntament  de Palma

Passion for
SPORTS!!
PALMA
De MALLORCA

Ajuntament  de Palma

Passion for
GASTRONOMY!!
PALMA
De MALLORCA

Ajuntament  de Palma

Passion for
GOLF!!
PALMA
De MALLORCA

Ajuntament  de Palma

Passion for
SAILING!!
PALMA
De MALLORCA

Ajuntament  de Palma

Passion for
SHOPPING!!
PALMA
De MALLORCA

Ajuntament  de Palma

Passion for
WELLNESS!!
PALMA
De MALLORCA

Ajuntament  de Palma

Passion for
CULTURE!!
PALMA
De MALLORCA

Ajuntament  de Palma

Passion for
BUSINESS!!
PALMA
De MALLORCA

Ajuntament  de Palma

Passion for
CRUISES!!
PALMA
De MALLORCA

Ajuntament  de Palma

MARCA ABIERTA

Passion for
PALMA
De MALLORCA

Ajuntament  de Palma

Passion for
PALMA
De MALLORCA

Ajuntament  de Palma

Passion for
PALMA
De MALLORCA

Ajuntament  de Palma

MARCA CERRADA

Passion for
PALMA
De MALLORCA

Ajuntament  de Palma

COLOR

Passion for
PALMA
De MALLORCA

Ajuntament  de Palma

BLANCO Y NEGRO

PANTONE 647

C _i	91	R _i	18
M _i	66	G _i	86
Y _i	20	B _i	135
K _i	5		

MARCA ABIERTA

Passion for
SPORTSII
PALMA
De MALLORCA

Ajuntament de Palma

Passion for
SPORTSII
PALMA
De MALLORCA

Ajuntament de Palma

Passion for
SPORTSII
PALMA
De MALLORCA

Ajuntament de Palma

MARCA CERRADA

Passion for
SPORTSII
PALMA
De MALLORCA

Ajuntament de Palma

COLOR

Passion for
SPORTSII
PALMA
De MALLORCA

Ajuntament de Palma

BLANCO Y NEGRO

PANTONE 130

C:	2	R:	244
M:	38	G:	170
Y:	100	B:	0
K:	0		

MARCA ABIERTA

Passion for
CULTURE!!
PALMA
De MALLORCA

Ajuntament  de Palma

Passion for
CULTURE!!
PALMA
De MALLORCA

Ajuntament  de Palma

Passion for
CULTURE!!
PALMA
De MALLORCA

Ajuntament  de Palma

MARCA CERRADA

Passion for
CULTURE!!
PALMA
De MALLORCA

Ajuntament  de Palma

COLOR

Passion for
CULTURE!!
PALMA
De MALLORCA

Ajuntament  de Palma

BLANCO Y NEGRO

PANTONE 241

C:	39	R:	166
M:	96	G:	31
Y:	5	B:	125
K:	0		

MARCA ABIERTA

Passion for
Gastronomy!!
PALMA
De MALLORCA

Ajuntament  de Palma

Passion for
Gastronomy!!
PALMA
De MALLORCA

Ajuntament  de Palma

Passion for
Gastronomy!!
PALMA
De MALLORCA

Ajuntament  de Palma

MARCA CERRADA

Passion for
Gastronomy!!
PALMA
De MALLORCA

Ajuntament  de Palma

COLOR

Passion for
Gastronomy!!
PALMA
De MALLORCA

Ajuntament  de Palma

BLANCO Y NEGRO

PANTONE 1945

C:	25	R:	170
M:	99	G:	17
Y:	62	B:	63
K:	14		

MARCA ABIERTA

Passion for
SHOPPING!!
PALMA
De MALLORCA

Ajuntament  de Palma

Passion for
SHOPPING!!
PALMA
De MALLORCA

Ajuntament  de Palma

Passion for
SHOPPING!!
PALMA
De MALLORCA

Ajuntament  de Palma

MARCA CERRADA

Passion for
SHOPPING!!
PALMA
De MALLORCA

Ajuntament  de Palma

COLOR

Passion for
SHOPPING!!
PALMA
De MALLORCA

Ajuntament  de Palma

BLANCO Y NEGRO

PANTONE 178B

C:	0	R:	241
M:	91	G:	41
Y:	72	B:	56
K:	0		

MARCA ABIERTA

Passion for
Business!!
PALMA
De Mallorca

Ajuntament  de Palma

Passion for
Business!!
PALMA
De Mallorca

Ajuntament  de Palma

Passion for
Business!!
PALMA
De Mallorca

Ajuntament  de Palma

MARCA CERRADA

Passion for
Business!!
PALMA
De Mallorca

Ajuntament  de Palma

COLOR

Passion for
Business!!
PALMA
De Mallorca

Ajuntament  de Palma

BLANCO Y NEGRO

PANTONE 430

C:	55	R:	130
M:	42	G:	138
Y:	36	B:	143
K:	3		

MARCA ABIERTA

Passion for
SAILING!!
PALMA
DE MALLORCA

Ajuntament  de Palma

Passion for
SAILING!!
PALMA
DE MALLORCA

Ajuntament  de Palma

Passion for
SAILING!!
PALMA
DE MALLORCA

Ajuntament  de Palma

MARCA CERRADA

Passion for
SAILING!!
PALMA
DE MALLORCA

Ajuntament  de Palma

COLOR

Passion for
SAILING!!
PALMA
DE MALLORCA

Ajuntament  de Palma

BLANCO Y NEGRO

PANTONE 302

C:	100	R:	0
M:	71	G:	64
Y:	33	B:	101
K:	25		

DECLINACIONES POR PRODUCTOS
GOLF

MARCA ABIERTA

Passion for
GOLFII
PALMA
DE MALLORCA

Ajuntament  de Palma

Passion for
GOLFII
PALMA
DE MALLORCA

Ajuntament  de Palma

Passion for
GOLFII
PALMA
DE MALLORCA

Ajuntament  de Palma

MARCA CERRADA

Passion for
GOLFII
PALMA
DE MALLORCA

Ajuntament  de Palma

COLOR

Passion for
GOLFII
PALMA
DE MALLORCA

Ajuntament  de Palma

BLANCO Y NEGRO

PANTONE 383

C:	46	R:	162
M:	17	G:	173
Y:	100	B:	0
K:	1		

MARCA ABIERTA

Passion for
wellness!!
PALMA
De Mallorca

Ajuntament  de Palma

Passion for
wellness!!
PALMA
De Mallorca

Ajuntament  de Palma

Passion for
wellness!!
PALMA
De Mallorca

Ajuntament  de Palma

MARCA CERRADA



COLOR



BLANCO Y NEGRO

PANTONE 313

C:	99	R:	0
M:	9	G:	149
Y:	15	B:	195
K:	0		

DECLINACIONES POR PRODUCTOS
CRUCEROS

MARCA ABIERTA

Passion for
CRUISES!!
PALMA
DE MALLORCA

Ajuntament de Palma

Passion for
CRUISES!!
PALMA
DE MALLORCA

Ajuntament de Palma

Passion for
CRUISES!!
PALMA
DE MALLORCA

Ajuntament de Palma

MARCA CERRADA

Passion for
CRUISES!!
PALMA
DE MALLORCA

Ajuntament de Palma

COLOR

Passion for
CRUISES!!
PALMA
DE MALLORCA

Ajuntament de Palma

BLANCO Y NEGRO

PANTONE 326

C:	80	R:	0
M:	0	G:	171
Y:	36	B:	171
K:	0		

PAPELERÍA
FUNDACIÓN TURISMO PALMA DE MALLORCA 365

PAPELERIA

CARTA (opción 1)

A4 210 X 297 mm

TEXTO

- Stag Sans
- Tamaño: 10 pt
- Interlineado: 11,9 pt

FECHA Y NOMBRE DESTINATARIO

Stag Sans Book

CARGO DESTINATARIO

Stag Sans Light

CUERPO CARTA

Stag Sans Light

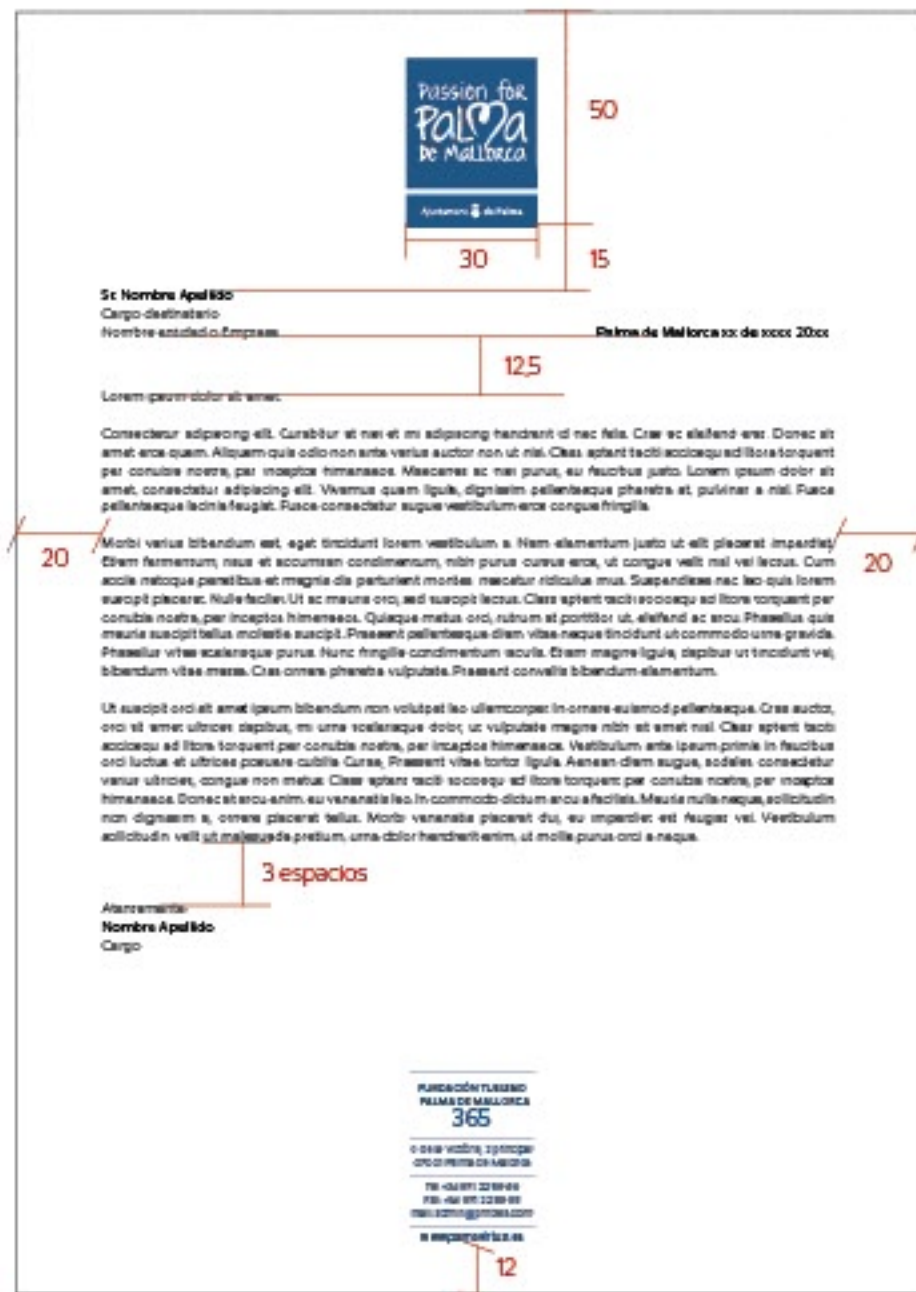

*Todas las medidas en milímetros



PAPELERIA

CARTA (opción 2)

A4 210 X 297 mm.

TEXTO

- Stag Sans
- Tamaño: 10 pt
- Interlineado: 11,9 pt

FECHA Y NOMBRE DESTINATARIO

Stag Sans Book

CARGO DESTINATARIO

Stag Sans Light

CUERPO CARTA

Stag Sans Light



*Todas las medidas en milímetros



PAPELERIA

FAX

A4 210 X 297 mm.

TEXTO

- Stag Sans
- Tamaño: 10 pt
- Interlineado: 11,9 pt

ETIQUETAS TABLAS
Stag Sans Book

Diagram showing the layout of a FAX form with dimensions in millimeters. The logo "Passion for Palma de Mallorca" is at the top center, with a width of 30 mm and a height of 50 mm. Below it are two tables for "Unidad emisora" and "Unidad destinataria". The "Unidad emisora" table has a width of 81 mm and a height of 15 mm. The "Unidad destinataria" table has a width of 81 mm and a height of 15 mm. Below the tables is a large text area with a width of 15 mm and a height of 20 mm. The text area contains the following text: "Assumpti", "Lorem ipsum dolor sit amet.", "Consectetur adipiscing elit. Curabitur sit nisi et mi adipiscing hendrerit id nec felis. Cras ac elit fendi erat. Donec sit amet eros quam. Aliquam quis odio non ante venus auctor non ut nisi. Cras spant tecti socorroqued fibore torquent per conubia nostra, per inceptos himenaeos. Maecenas ac nisi purus, eu feucibus justo. Lorem ipsum dolor sit amet, consectetur adipiscing elit. Vivamus quam ligula, dignam pellentesque pharetra et, pulvinar a nisi. Fusce pellentesque lectus feugiat. Ruae consectetur augue vestibulum eros congue fringilla.", and "PUNTADELLA TURISMO PALMA DE MALLORCA 305 Calle de Mallorca, 2 promesa 1 07011 Palma de Mallorca Tel: +34 971 12 09 04 Fax: +34 971 12 09 05 Mail: turismo@puntadella.com www.puntadella.com".

*Todas las medidas en milímetros

Diagram showing the layout of a FAX form without dimensions. The logo "Passion for Palma de Mallorca" is at the top center. Below it are two tables for "Unidad emisora" and "Unidad destinataria". Below the tables is a large text area with a header "Assumpti" and the following text: "Lorem ipsum dolor sit amet.", "Consectetur adipiscing elit. Curabitur sit nisi et mi adipiscing hendrerit id nec felis. Cras ac elit fendi erat. Donec sit amet eros quam. Aliquam quis odio non ante venus auctor non ut nisi. Cras spant tecti socorroqued fibore torquent per conubia nostra, per inceptos himenaeos. Maecenas ac nisi purus, eu feucibus justo. Lorem ipsum dolor sit amet, consectetur adipiscing elit. Vivamus quam ligula, dignam pellentesque pharetra et, pulvinar a nisi. Fusce pellentesque lectus feugiat. Ruae consectetur augue vestibulum eros congue fringilla.", and "PUNTADELLA TURISMO PALMA DE MALLORCA 305 Calle de Mallorca, 2 promesa 1 07011 Palma de Mallorca Tel: +34 971 12 09 04 Fax: +34 971 12 09 05 Mail: turismo@puntadella.com www.puntadella.com".

PAPELERIA

SOBRE AMERICANO
(opción 1)

225 X 115 mm



ANVERSO

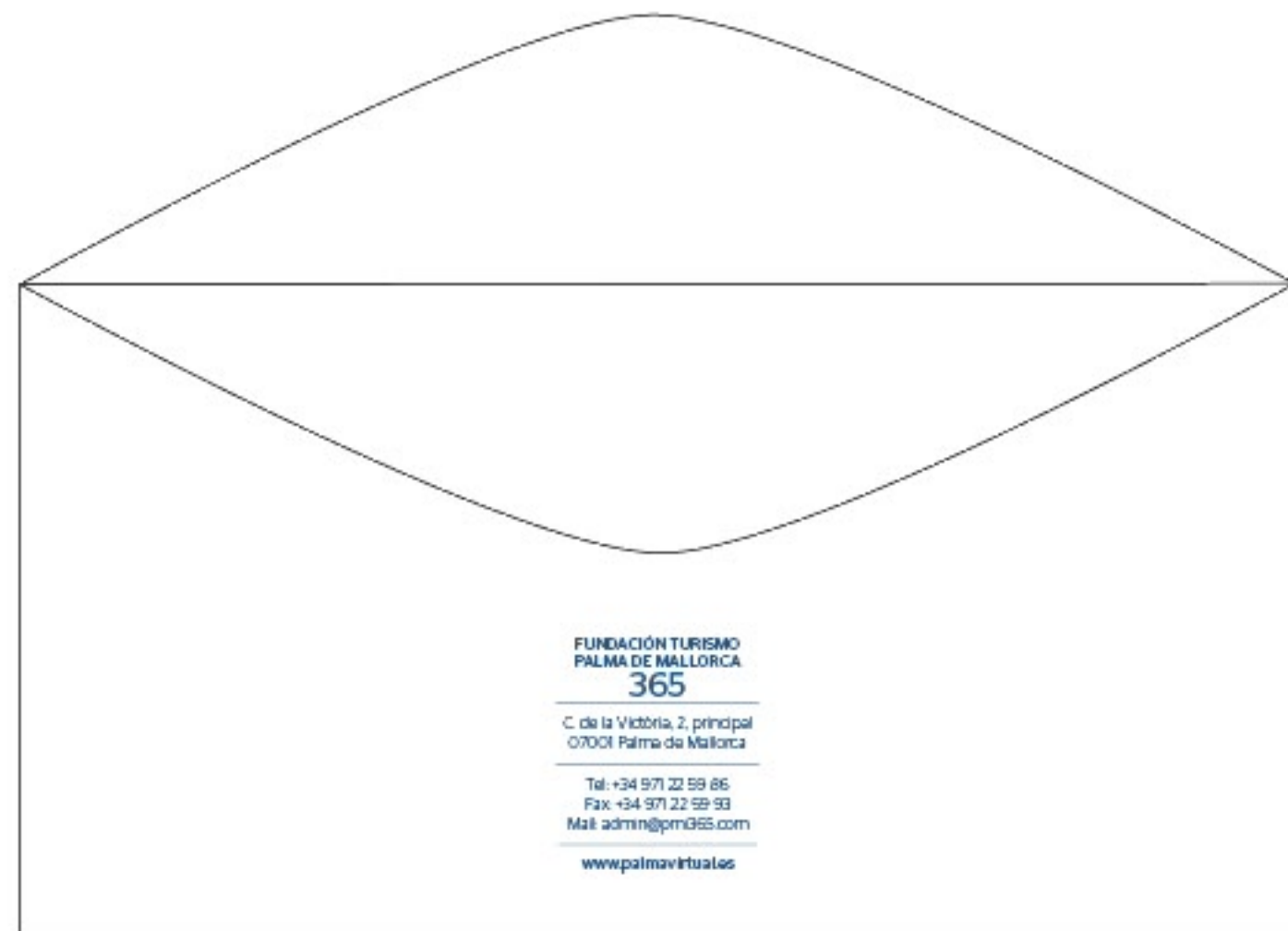

REVERSO

PAPELERIA

SOBRE AMERICANO
(opción 1)

225 X 115 mm



ANVERSO

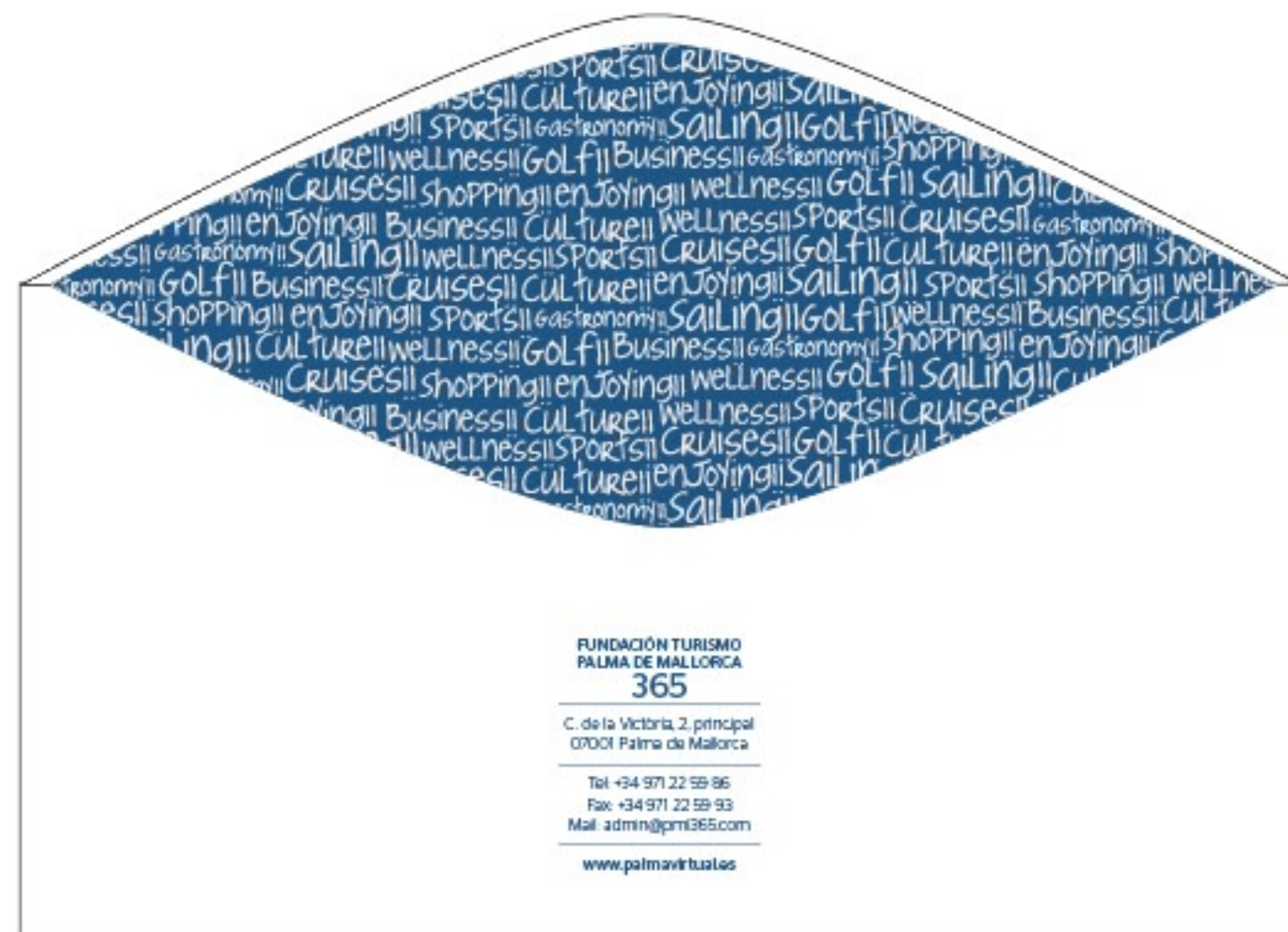

REVERSO

PAPELERIA

CARPETA

CERRADA
225 X 320 mm



ANVERSO

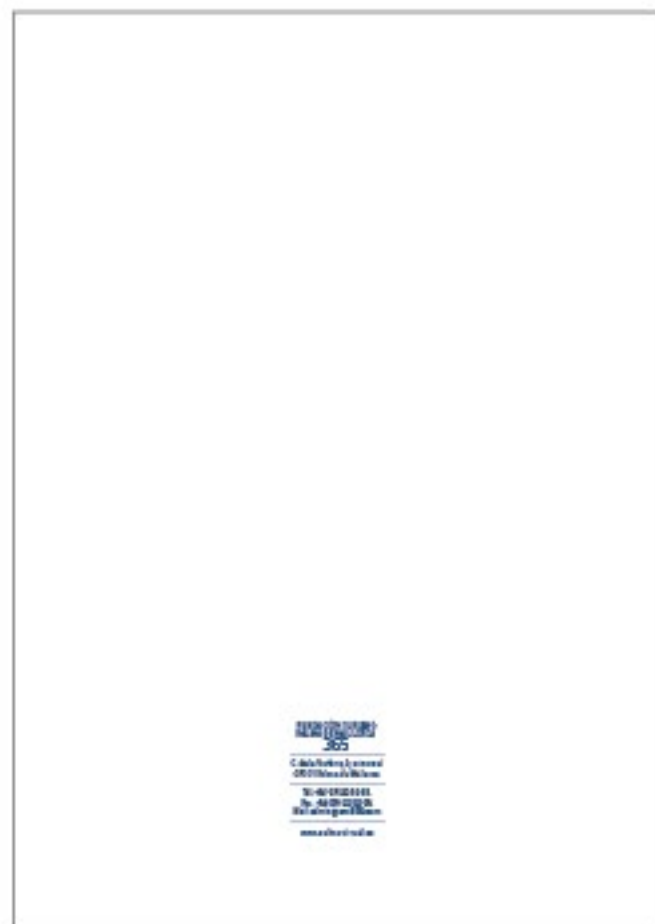

REVERSO

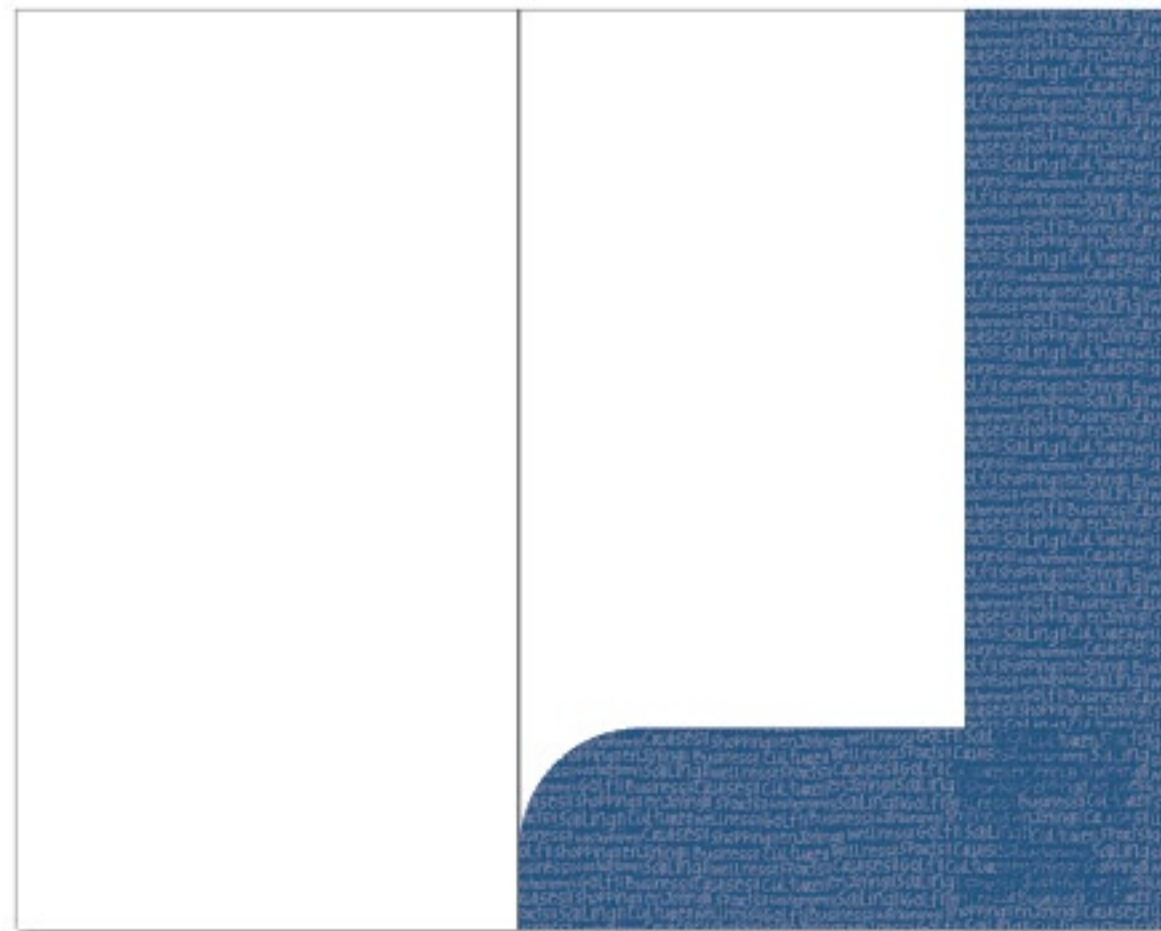

INTERIOR

PAPELERIA

TARJETAS
55 X 55 mm



APLICACIONES
FORMATOS PUBLICITARIOS

APLICACIONES
FORMATOS PUBLICITARIOS

FORMATOS VERTICALES

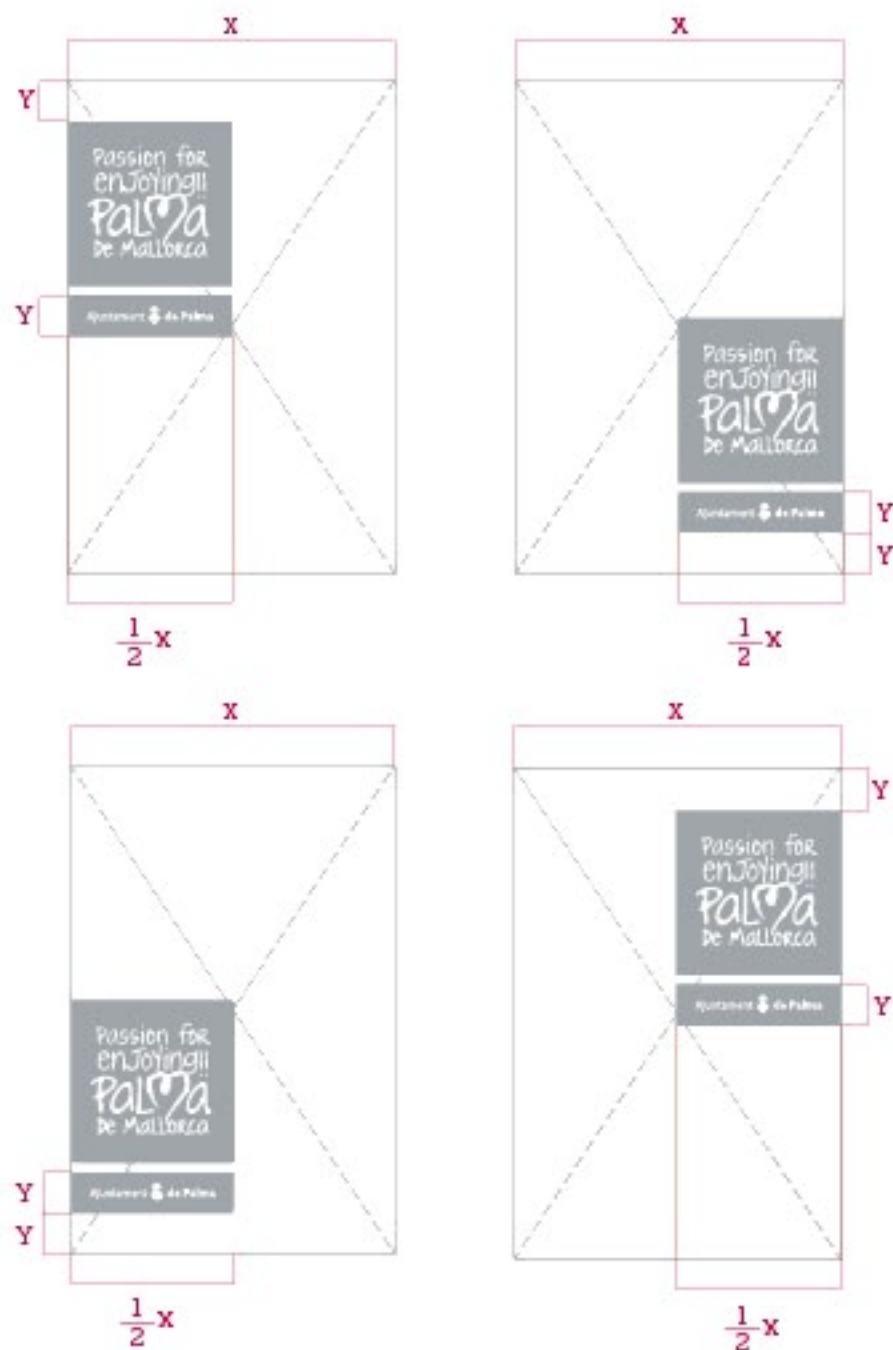

APLICACIONES
FORMATOS PUBLICITARIOS

FORMATOS APAISADOS

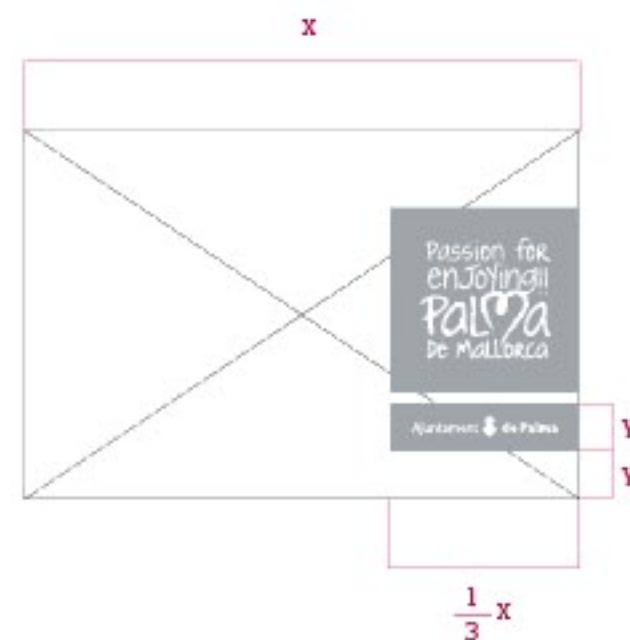
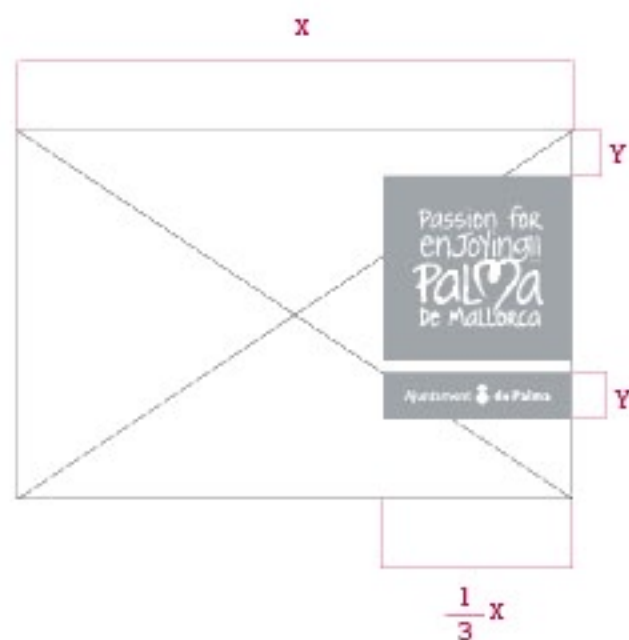
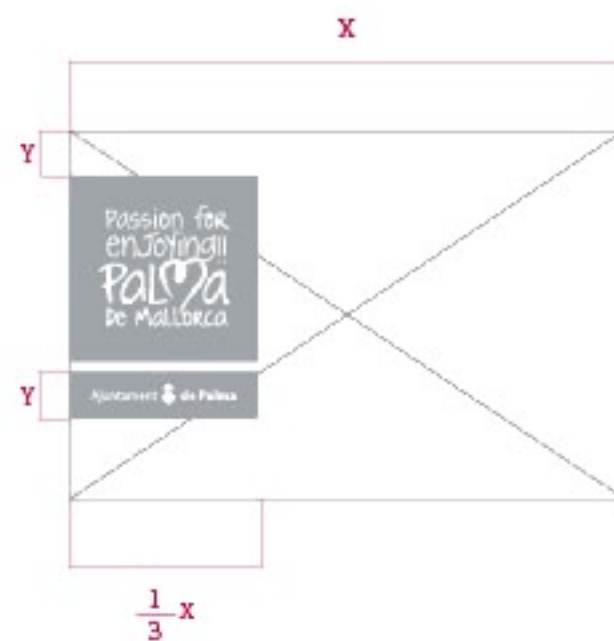
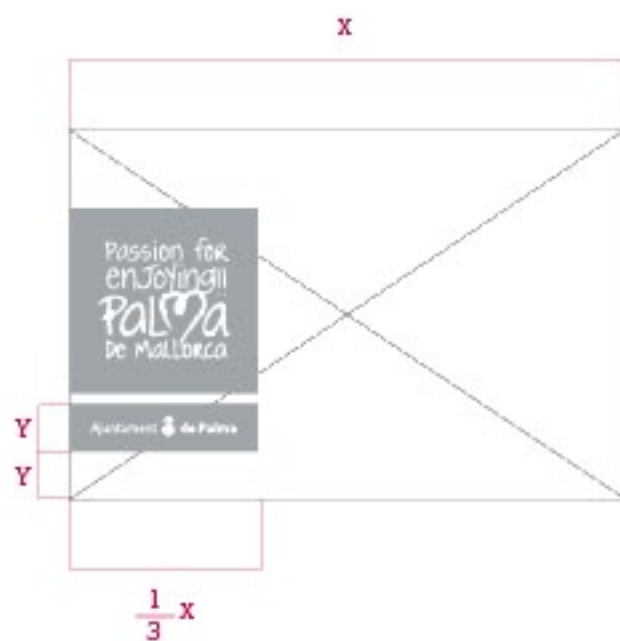

APLICACIONES
FORMATOS PUBLICITARIOS

FORMATOS MUY APAISADOS / VALLAS

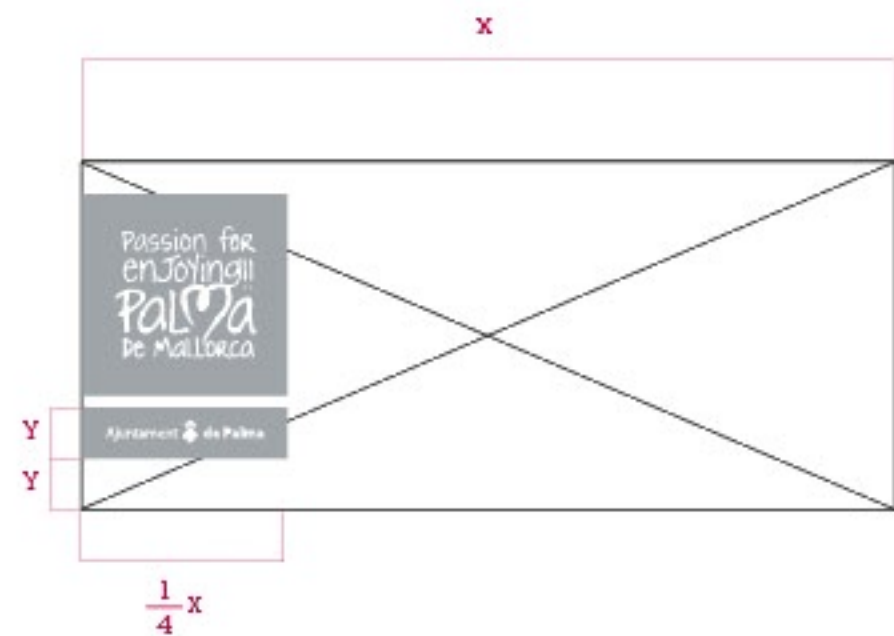
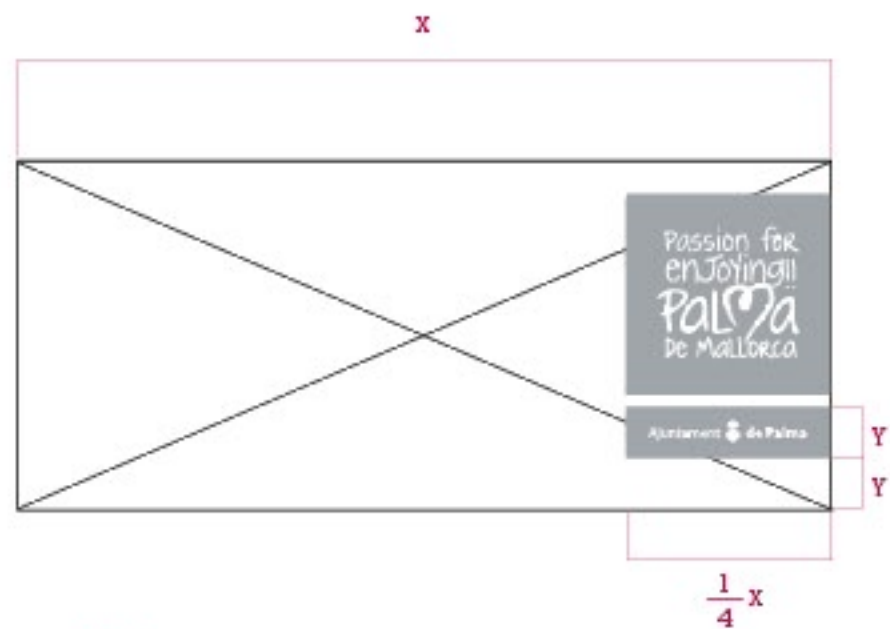

APLICACIONES
FORMATOS PUBLICITARIOS CON EL AJUNTAMENT DE PALMA

FORMATOS VERTICALES

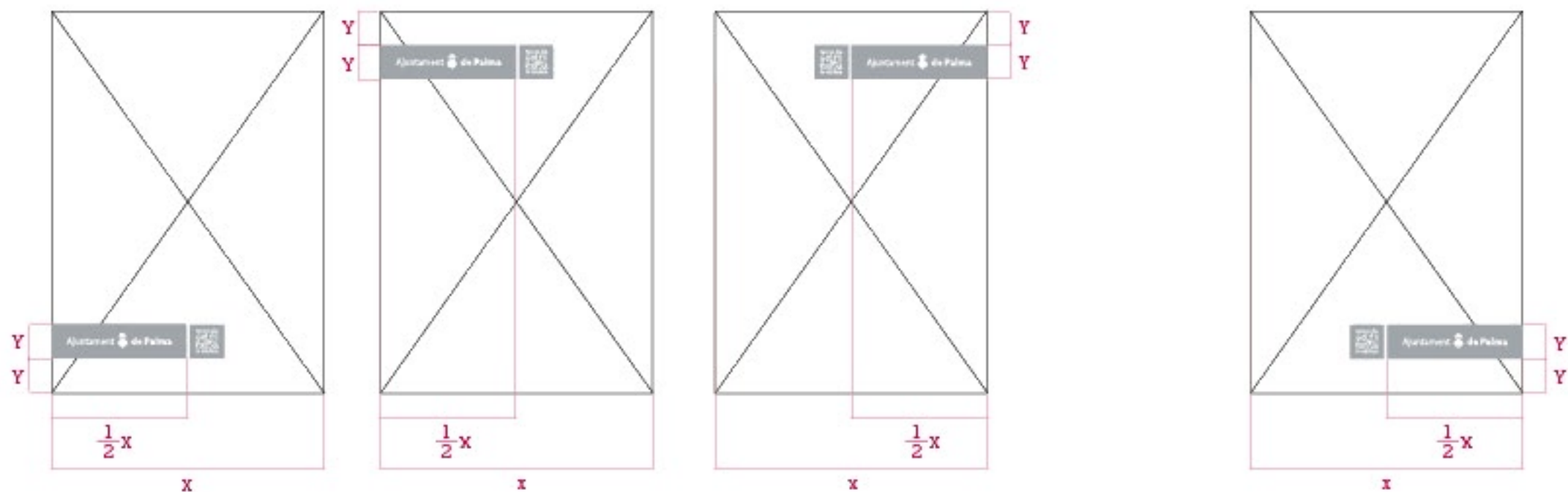

FORMATOS APAISADOS

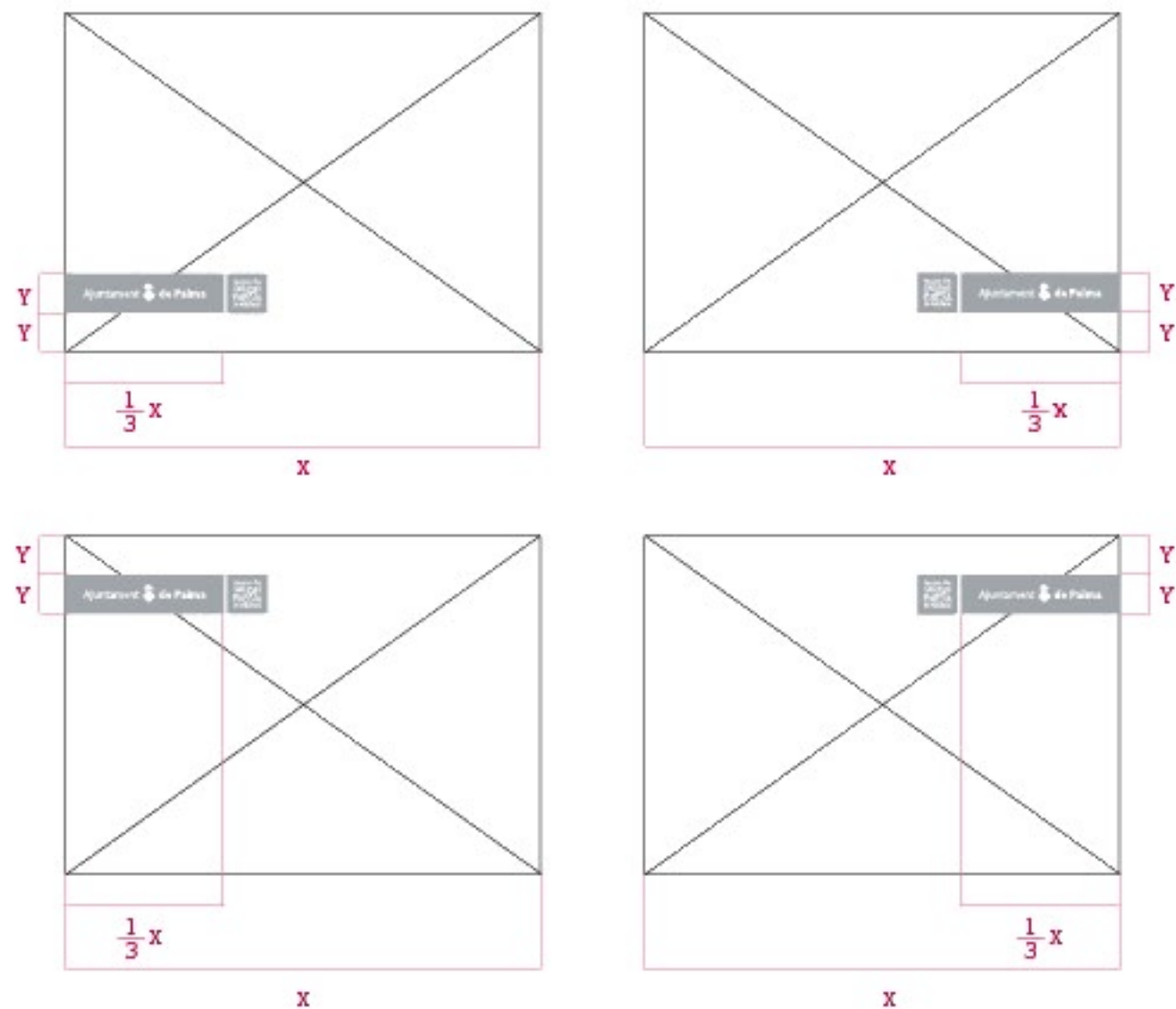

FORMATOS MUY APAISADOS / VALLAS

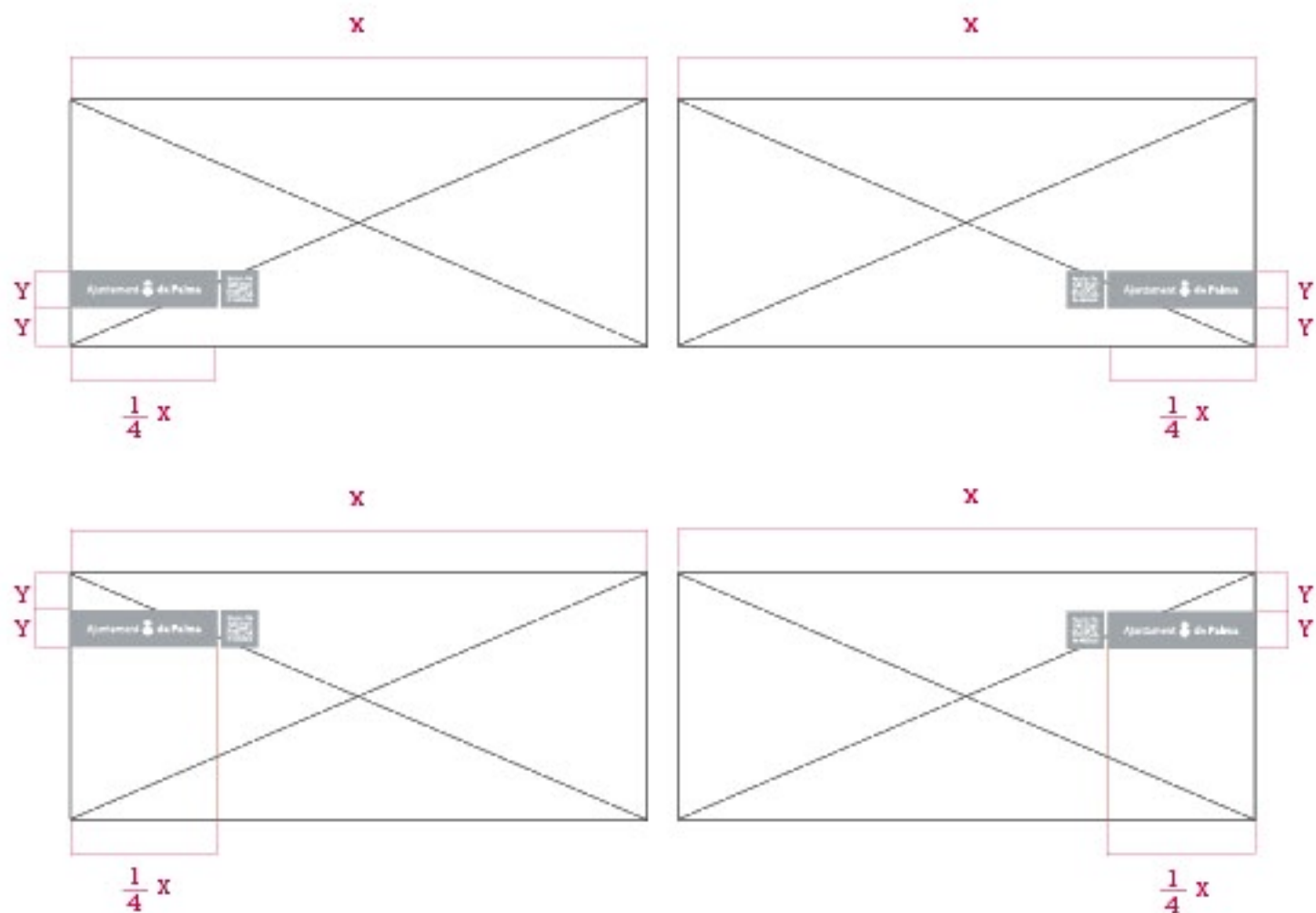



FUNDACIÓN TURISMO
PALMA DE MALLORCA

365

C. de la Victòria, 2, principal
07001 Palma de Mallorca

Tel: +34 971 22 59 86

Fax: +34 971 22 59 93